

4-CESTNÝ PALETOVÝ VOZÍK

NÁVOD NA OBSLUHU
ZOZNAM NÁHRADNÝCH DIELOV

FK2300 / 1500 4-cestný

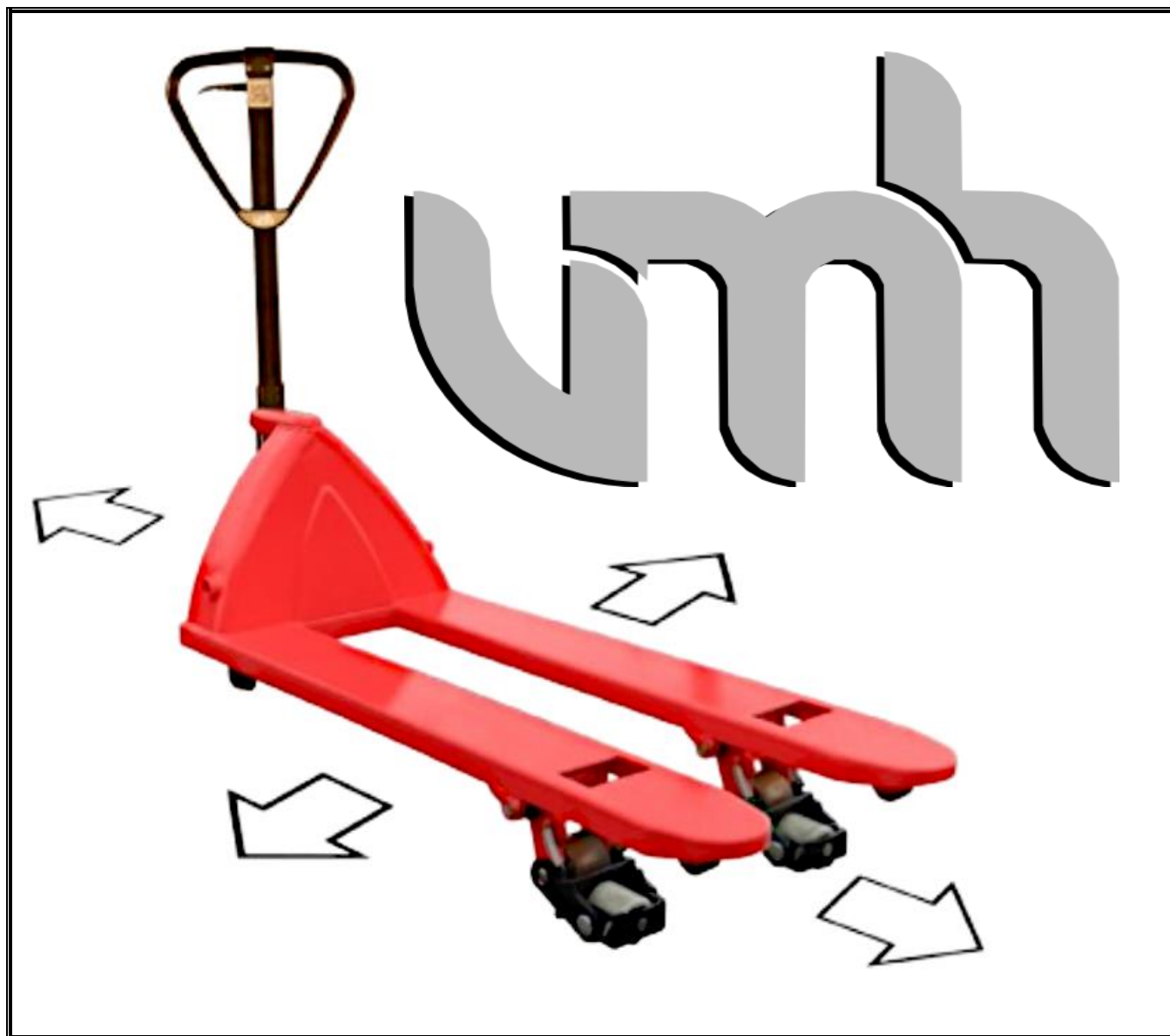

PREHLÁSENIE O ZHODE

Všetky potrebné informácie k obsluhu a údržbe nízkozdvížneho paletového vozíka nájdete v tomto používateľskom manuály. Pred uvedením vozíka do prevádzky si pozorne prečítajte používateľský manuál a dodržiavajte v ňom uvedené pokyny. Pomôžu vám predchádzať nehodám a dodržať podmienky záruky a tým jej platnosť.

Paletový vozík opísaný v tomto návode, je vyrobený podľa najmodernejších technologických postupov. Pri jeho konštrukcii boli dodržané všetky platné bezpečnostné normy a predpisy.

VMH - Material Handling s.r.o. Sabinovská 53, 082 21 Veľký Šariš, SLOVAKIA



Tel.: 00421 51 7495160

Fax.: 00421 51 7495160

E-mail: vmh@vmh.sk

Web: www.vmh.sk



Prehlásenia o zhode slúži na vyjadrenie zhody priemyselného vozíka s príslušnými smernicami v čase jeho uvedenia na trh:

* CE: Európska únia (EÚ)

* UKCA: Spojené kráľovstvo (UK)

Prehlásenie o zhode sa vydáva pre trhy krajín EÚ a Spojeného kráľovstva.

* * * Prehlásenie o zhode * * *

Podľa smernice EU: **2006/42/EC**

Výrobca: VMH–Material Handling, s.r.o., Sabinovská 53, SK-082 21 Veľký Šariš, Slovensko.
IČO.: 45 452 237

Výrobca vyhlasuje, že ním vyrábaný produkt:

4-CESTNÝ PALETOVÝ VOZÍK

FK2300/1500 4-cestný s nosnosťou 2300/1500 kg

(vrátane všetkých modifikovaných verzii a príslušenstva)

Spĺňa technické predpisy a nariadenia v súlade so smernicou:

EC Machinery Directive 2006/42/EC

Ďalšie normy / špecifikácie / dokumenty používané vo forme

Harmonizované normy:

EN ISO 12100:2010

ES ISO 3691-5:2015+A1:2020

Veľký Šariš, Slovensko 19.01.2025

Vladimír Havrila

POZOR:

Neschválené zásahy do konštrukcie paletového vozíka alebo jeho svojvoľné modifikácie, môžu spôsobiť úraz a celkovo tak ohroziť bezpečnosť na pracovisku. Takéto zásahy do konštrukcie, rušia platnosť Prehlásenia o zhode.

NÁVOD K MONTÁŽI PALETOVÉHO VOZÍKA

MONTÁŽ RIADIACEJ ČASTI

- * Skontrolujte, či je piest zatlačený do spodnej polohy.
- * Piest hydrauliky (1) v šikmej polohe zasunúte do „hlavy“ rámu (3). Dosku (6) otočte tak, aby otvory boli otočené / nasmerované smerom k ramenu (5). Uchopte oje do rúk a nohou zatlačte hydrauliku tak, aby ste zasunuli dosku (6) na rameno (5).
- * Obe lyžiny nadvihnite tak, aby otvory v doske (6) boli paralelne s otvormi v ramene (5).
- * Spojte dosku (6) s ramenom (5) pomocou čapu dosky (4).
- * Čap dosky (4) zaistite pružným kolíkom ($\varnothing 5\text{ mm}$) (7).

Náradie: Kladivo,

POZOR:

Pred uvedením do prevádzky napumpujte hydrauliku viackrát naprázdno (páčka ovládania smerom hore), aby ste odzdušnili hydrauliku.

Príslušenstvo:

- 2x čap dosky
- 2x pružný kolík ($\varnothing 5\text{ mm}$)

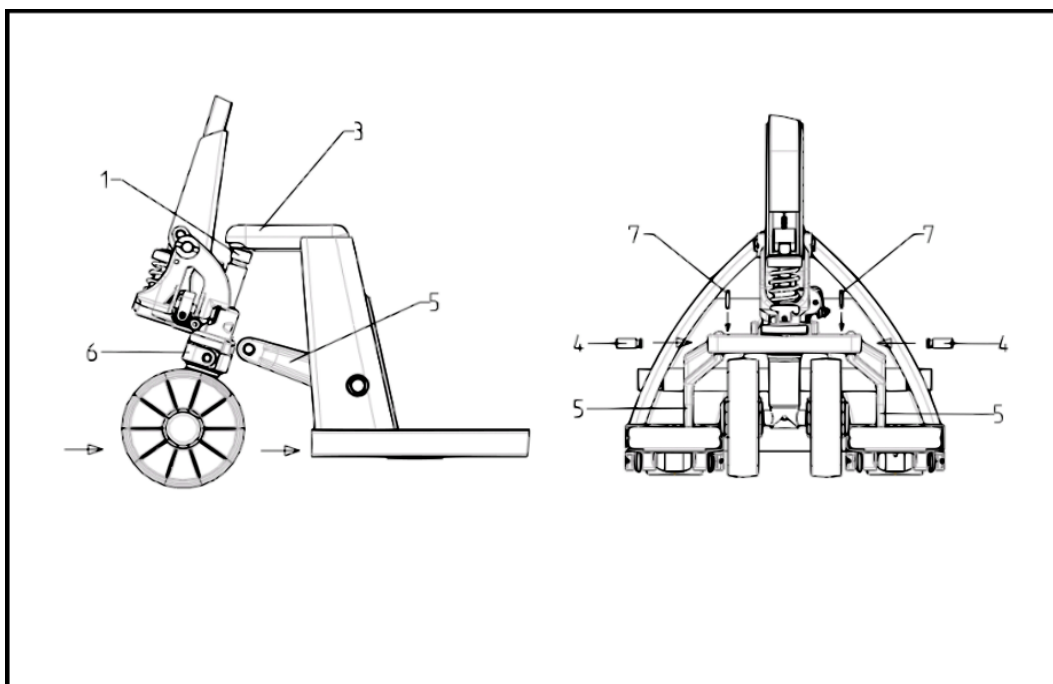

Návod na použitie nepodlieha oddeleniu zmien.

Popisy a vyobrazenia, ktoré sú uvedené v návode na obsluhu a zozname náhradných dielov, sú nezáväzné. V záujme ďalšieho vývoja alebo z technických dôvodov si vyhradzuje právo kedykoľvek zrealizovať zmeny v zostavových skupinách, jednotlivých dieloch a príslušenstve, ktoré budeme pokladať za účelné pri dodržaní podstatných črt nižšie popísaného typu vozíka.

OBSAH

Návod k montáži paletového vozíka	Strana 1
Obsah	Strana 2
Popis a výkresová dokumentácia	Strana 3
Upozornenie pred uvedením do prevádzky	Strana 3
Upozornenie pre užívateľa	Strana 3
Predpisy o zaťažení	Strana 3
Bezpečnostné nastavenia	Strana 4
Bezpečnostné upozornenia	Strana 4
Záruka	Strana 4
Vypovedanie záruky	Strana 4
Kontrola stavu oleja	Strana 5
Nastavenia	Strana 5
Výmena ovládacieho ventilu H 016	Strana 5
Výmena oleja a odvzdušňovanie	Strana 5
Upozornenie	Strana 5
Návod na odstránenie porúch	Strana 6
Zostavbové výkresy	Strana 7
Riadenie, explozívny výkres	Strana 8
Riadenie, diely (L 001 – L 027)	Strana 9
Podvozok, explozívny výkres	Strana 10
Podvozok, diely (F 001 – F 020)	Strana 11
Priečny pojazd pre 4-cestný paletový vozík, výkres	Strana 12
Priečny pojazd pre 4-cestný paletový vozík, diely (001 – 010)	Strana 12
Hydraulika, explozívny výkres	Strana 13
Hydraulika, diely (H 001 – H 024)	Strana 14
Prevádzková a parkovacia brzda, explozívny výkres	Strana 15
Prevádzková a parkovacia brzda, diely (B 001 – B 005)	Strana 16

POPIS A VÝKRESOVÁ DOKUMENTÁCIA

UPOZORNENIE PRED UVEDENÍM DO PREVÁDZKY

Ručný nízkozdvižný vozík je starostlivo prekontrolovaný pred odoslaním z výrobného závodu. Aby ste zistili, že počas transportu nevznikli žiadne škody, prekontrolujte, či vozík nie je poškodený a či je funkčný. Škody vzniknuté transportom uveďte v kópii transportného listu. Hlásenia o škode zrealizujte do 48 hodín u špeditéra. Poškodené vozíky nesmiete dať do prevádzky.

UPOZORNENIE PRE UŽÍVATEĽA

Na oji nízkozdvižného vozíka sa nachádza ručná páčka na zdvíhanie a spúšťanie vozíka, ktorú môžete dať do troch polôh:

- Zdvíhanie – páčka v dolnej polohe
- Neutrál (jazda) – páčka v strednej polohe
- Spúšťanie – páčka v hornej polohe

Pri ťahaní nízkozdvižného vozíka dajte ručnú páčku do neutrálnej polohy. Tým sa dá s ojom ľahšie hýbať a oblasť pumpy v hydraulike je bez tlaku. Šetrite tým tesnenia hydrauliky a jednotlivé časti ventilu. Tým dosiahnete dlhšiu životnosť.

Nízkozdvižný vozík je do značnej miery bezúdržbový, no je potrebné kontrolovať stav oleja a v prípade potreby ho doplniť. Jednotlivé ložiská a čapy majú dlhodobé mazanie.

Odporúčame, aby ste všetky body mazania, ktoré sú v návode na používanie označené (→), premazali mazivom s dlhodobým účinkom v mesačných cykloch alebo pri každom dôkladnom čistení a to v závislosti od používania vozíka.

PREDPISY O ZAŤAŽENÍ

4-cestný paletový vozík je ovládateľný v štyroch smeroch, je vhodný pre manipuláciu v stiesnených priestoroch.

Stabilitu pri bočnom pojazde zabezpečuje blokovací kolík.

Nosnosť pri pojazde do strán – **1500 kg**.

Bočný pojazd je možný, už od výšky zdvihu **170 mm**.

Vozík je určený na horizontálnu prepravu ťažkých bremien na rovnom a spevnenom podklade.

Prepravovaný tovar musí byť rovnomerne uložený na paletách alebo podobných zásobníkoch.

Maximálne prípustné zaťaženie je udané na typovom štítku a nálepke s prípustným zaťažením, ktoré sa nachádzajú na ručnom nízkozdvižnom vozíku.

Pri jednostrannom zaťažení lyžín vzniká nebezpečenstvo, že sa lyžiny deformujú alebo že sa záťaž zošmykne.

V žiadnom prípade nezdvíhajte alebo neprekładajte záťaž na konci lyžín, pretože môžete poškodiť vozík!

Aby ste chránili kolesá a riadiacu časť, dbajte na to, aby ste nepoužívali vozík na ploche s veľkými nerovnosťami.

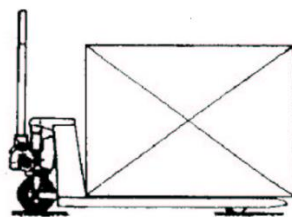
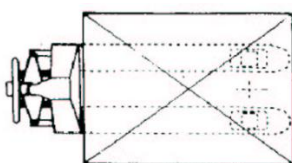

SPRÁVNE

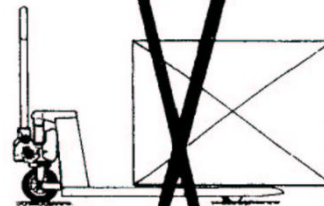

NESPRÁVNE



BEZPEČNOSTNÉ NASTAVENIA

Ručný nízkozdvižný vozík je vybavený od výroby poistným ventilom, ktorý je pevne nastavený. Tento ventil pripúšťa maximálne zaťaženie do +5 % z menovitého zaťaženia. Ventil je zabezpečený poistnou skrutkou, aby ho užívateľ nemohol prestavovať. Aby sme vylúčili možnosť poškodenia prepravovaného tovaru, je nutné dbať na rovnomerné rozloženie záťaže. Pri nerovnomernom rozložení záťaže je poistný ventil neúčinný.

Pri prepravovaní tovaru po šikmej ploche je nutné zabezpečiť tovar proti zošmyknutiu z paletového vozíka, prípadne je nutná ešte jedna osoba pri manipulácii. Preto je nutné používať ručný nízkozdvižný vozík na zošikmenej ploche do cca. 6 % len s prevádzkovou a parkovacou brzdou.

Manipulácia pri stúpaní alebo klesaní väčšom ako 6 % je zásadne neprípustná. Zmenou ťažiska nie je možné zabezpečiť bezpečný transport.

BEZPEČNOSTNÉ UPOZORNENIA

Transport s vysokou záťažou, príp. transport strojov, menia ťažisko tak nevýhodne, že pri prejazde cez zákrutu sa môže dostať celý vozík a následne tovar mimo kontroly, eventuálne sa môže prevrátiť.

Nakladanie na nákladné auto alebo nakladanie na mobilné rampy sú častým miestom nehody. V takom prípade zabezpečte vozík obzvlášť starostlivo.

Pretekánie, ako aj vozenie sa na nízkozdvižnom vozíku nie je prípustné.

Potraviny prepravujte len v zabalenej forme. Zabráňte priamemu kontaktu potravín s vozíkom.

Okrem toho dodržiavajte predpisy pre manipulačnú techniku o predchádzaní nehodám, ako aj ostatné platné bezpečnostné predpisy a predpisy o predchádzaní úrazom.

ZÁRUKA

Záruka sa vzťahuje na materiálové a montážne chyby na dieloch, ktoré uznal výrobca pri prehliadke za zlé alebo nevhodné pre normálne použitie a ktoré sú doručené bezplatne späť výrobcovi v priebehu záručnej doby 12 mesiacov.

Záruka je zrušená, ak sa užívateľ pokúša nevhodným spôsobom opraviť vozík alebo prevádza nedohodnuté opravy.

VYPOVEDANIE ZÁRUKY

Výrobca nepreberá záruku za škody vzniknuté osobám a na predmetoch, ktoré vznikli kvôli nedostatkom a chybám na dodanom nízkozdvižnom vozíku alebo kvôli nesprávnemu používaniu vozíka. Výrobca taktiež nepreberá ručenie za ušlý zisk, prestoje v prevádzke, straty alebo podobné nepriame straty, ktoré vznikli kupujúcemu. Náhrada škody voči tretím osobám, akéhokoľvek typu, je vylúčená.

KONTROLA STAVU OLEJA

Stav oleja skontrolujte minimálne raz ročne.

Spustíte vozík do dolnej polohy a uvoľníte uzáver nádržky H 024.

Stav oleja v nádržke musí byť pri spustenej hydraulike minimálne 15 mm od spodnej hrany uzatváracieho otvoru. V prípade, že to tak nie je, dolejte olej.

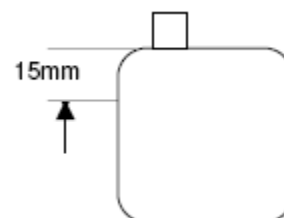

Typ oleja:		
norma DIN 51524	HLP 46:	(pre štandardné vozíky, vozíky s protikoróznou úpravou a pre vozíky do vlhkého prostredia)
	HV 15:	(pre vozíky používané pri nízkych teplotách)
	HV 32:	(pre vozíky s rýchlozdvihom a nízkoprofilové vozíky)

Nízkozdvižný vozík viackrát zdvihnite do hornej polohy a následne spustíte do dolnej polohy, následne ešte raz skontrolujte stav oleja.

Dotiahnite uzáver nádržky H 024.

NASTAVENIA

Ručnú páčku dajte do neutrálnej polohy.

Uvoľnite šesťhrannú maticu H 020 a utiahnite závitový kolík H 019 tak, aby aj napriek pumpovaniu ojom piest ostal stáť.

Dotiahnite šesťhrannú maticu H 020. Závitový kolík H 019 sa pritom nesmie krútiť.

VÝMENA OVLÁDACIEHO VENTILU H 016

Zdvihnite nízkozdvižný vozík do polovice. Zveste rám vozíka z piestu a vyklopte riadiacu časť dopredu, preklopte celý vozík na stranu, odstráňte kolík H 018 na hydraulike, vyklopte páčku spúšťania H 017, vyskrutkujte ovládací ventil H 016 až pokiaľ nebude celý závit voľný. Krátkym silným úderom po pieste H 001 vytlačíte ovládací ventil.

Po vyčistení alebo výmene ovládacieho ventilu zmontujte nízkozdvižný vozík v opačnom poradí, ako je popísané vyššie.

VÝMENA OLEJA A ODVZDUŠŇOVANIE

Pri novom naplnení oleja dbajte na to, aby ste následne odvzdušnili hydrauliku.

1. Pri odvzdušení hydrauliky vytiahnite piest
2. Nalejte olej (220 ml)
3. Osadte naspäť piest
4. Uzatvorte nádržku a stlačte piest do dolnej polohy
5. Znovu otvorte nádržku a pumpujte dovtedy, pokiaľ nebude piest v strednej polohe
6. Postup opakujte od bodu 4 znova

UPOZORNENIE!

Kvôli bezchybnému spracovaniu Vašej objednávky náhradných dielov je bezpodmienečne potrebné uvádzať nasledujúce údaje:

- a) Typ nízkozdvižného vozíka (nosnosť)
- b) Sériové číslo nízkozdvižného vozíka
- c) Objednávacie číslo náhradného dielu
- d) Rok výroby

Návod na odstránenie porúch:

Poz.	Porucha	Príčina	Oprava
1	Piest sa dvíha len čiastočne	Nedostatok oleja	Skontrolujte stav oleja, vid' str. 5 Dolejte olej.
2	Piest sa nedvíha, ak je zaťažný	Nedostatok oleja Znova nastavte ovládací ventil H 016 Ovládací ventil H 016 je znečistený	Vid' poz. 1 Vid' nastavenie str. 5 Vyčistite ovládací ventil, príp. ho vymeňte.
3	Piest klesá, ak je zaťažný	Ovládací ventil H 016 je znečistený Ovládací ventil H 016 je poškodený Kružok H 003 je poškodený	Vid' poz. 2 Vymeňte ovládací ventil, vid' str. 5 Vymeňte krúžok H 003
4	Piest klesne pri každom pumpovaní do dolnej polohy	Ovládací ventil H 016 neprepína Ovládací ventil H 016 je znečistený alebo poškodený	Skontrolujte nastavenie, vid' str. 5 Vid' poz. 3
5	Nie je dosiahnuté uvedené zaťaženie	Poistný ventil H 015 je poškodený	Vymeňte poistný ventil H 015
6	Vozík neklesá	Ovládací ventil je zablokovaný Mechanika v riadiacej časti je blokováná	Skontrolujte funkčnosť spúšťacieho mechanizmu od ručnej páčky cez tiahlo spúšťania až po ovládací ventil. Odstráňte prekážku a obnovte funkčnosť.
7	Vozík klesá príliš pomaly alebo rýchlo	Ovládací ventil je znečistený Obmedzovací krúžok je poškodený	Vyčistite ovládací ventil H 016 Vymeňte ovládací ventil H 016
8	Hydraulika pumpuje naprázdno	Hydraulický systém je zavzdušený	Páčku na oji dajte do neutrálnej polohy, viackrát napumpujte a systém sa odvzdušni samočinne.
9	Priesak na pieste	Poškodené gufero H 002	Vymeňte gufero H 002, dbajte o to, aby sa v tesniacej drážke nenachádzala nečistota. Namontujte len piest s nepoškodeným povrchom.
10	Priesak na plunžri	Poškodené gufero H 005	Vymeňte gufero H 005 a krúžok H 006. Dbajte o to, aby ste nenamontovali poškodený piest.

ZOSTAVBOVÉ VÝKRESY

Prevedenie: FK 2300/1500 4-cestný
Vlastná hmotnosť: 80 kg

Dĺžka lyží: 810 mm, 910 mm, 1000 mm, 1150 mm, 1220 mm, 1500 mm, 1800 mm, 2000 mm, 2300 mm a atypické dĺžky

- Obr. č. L 001 – L 027 :** Riadiaca časť
- Obr. č. F 001 – F 020 :** Podvozok
- Obr. č. H 001 – H 024 :** Hydraulika
- Obr. č. B 001 – B 005 :** Prevádzková a parkovacia brzda
- Obr. č. 001 – 010 :** Zadné kolesá pre 4-cestný paletový vozík

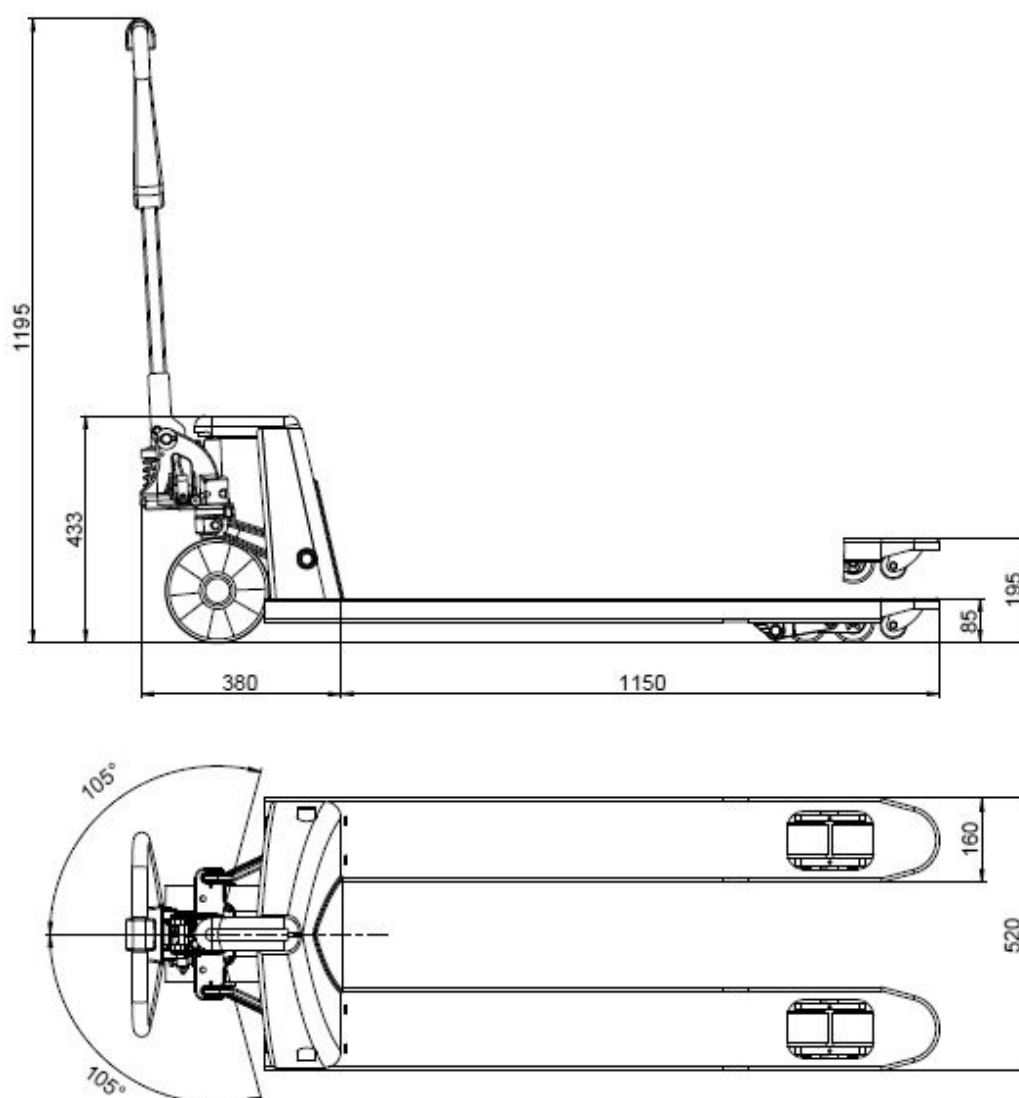

RIADENIE, EXPLOZÍVNY VÝKRES

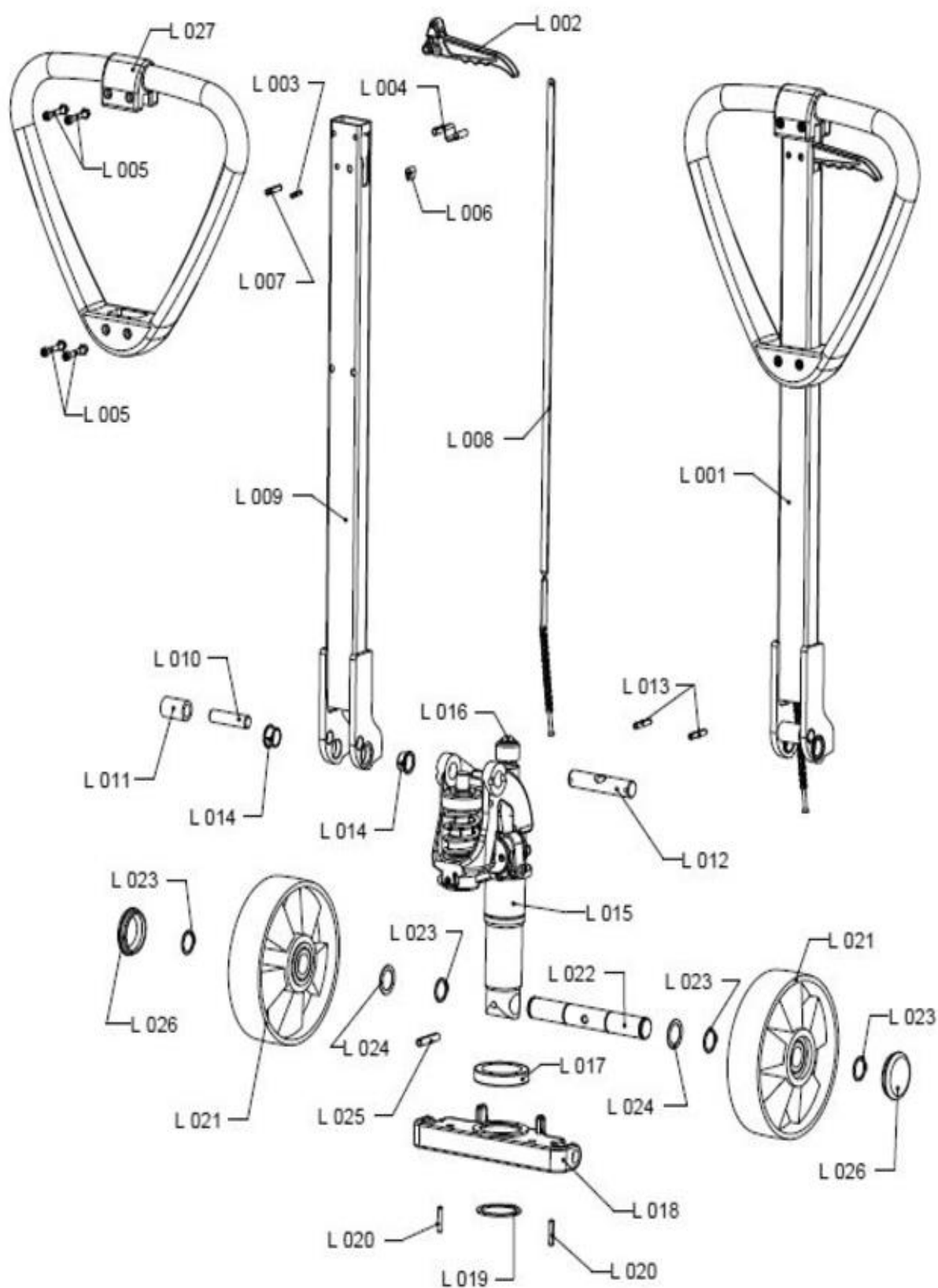

Riadenie:		
Obr. č.:	Obj. číslo:	Popis:
L 001	G 63 000 031	Oje komplet
	G 63 100 031	Oje komplet, protikorózne
L 002	G 23 000 100	Páčka komplet
L 003	G 13 000 995	Kolík pre páčku
	G 13 100 995	Kolík pre páčku, protikorózny
L 004	G 63 000 183	Pružina páčky
L 005	G 63 000 182	Skrutka a matica
	G 63 100 182	Skrutka a matica, protikorózna
L 006	G 11 000 185	Gumička dorazu
L 007	G 13 000 996	Kolík tiahla spúšťania
	G 13 100 996	Kolík tiahla spúšťania protikorózny
L 008	G 63 000 170	Tiahlo spúšťania
	G 63 100 170	Tiahlo spúšťania, protikorózne
	G 63 200 170	Tiahlo spúšťania, nerezové
L 009	G 63 000 131	Teleso oja komplet
	G 63 100 131	Teleso oja komplet protikorózne
L 010	G 13 000 280	Čap kladky
	G 13 100 280	Čap kladky, protikorózny
L 011	G 13 000 290	Kladka
	G 13 100 290	Kladka, protikorózna
L 012	G 23 000 180	Čap
	G 23 100 180	Čap, protikorózny
L 013	G 11 000 992	Kolík čapu
	G 11 100 992	Kolík čapu, protikorózny
L 014	G 33 000 178	Puzdro
L 015	G 63 111 220	Hydraulika komplet, pre 4-cestný paletový vozík
L 016	G 13 010 880	Gulička piestu
L 017	G 13 000 240	Axiálne guľčkové ložisko
	G 13 100 240	Axiálne guľčkové ložisko protikorózne
L 018	G 63 111 255	Doska pre 4-cestný paletový vozík
L 019	G 13 000 981	Poistný krúžok hydrauliky
	G 13 100 981	Poistný krúžok hydrauliky protikorózny
L 020	G 11 000 991	Kolík dosky
	G 11 100 991	Kolík dosky protikorózny
L 021	G 11 000 500	Predné koleso guma
	G 13 100 360	Predné koleso guma, protikorózne
	G 13 000 425	Predné koleso guma, antistatické
	G 11 000 428	Predné koleso guma, oteruvzdorné
	G 11 000 380	Predné koleso vulkolan
	G 11 000 415	Predné koleso polyuretán na hliníkovom jadre
	G 11 100 415	Predné koleso polyuretán na hliníkovom jadre, protikorózne
	G 11 000 390	Predné koleso nylon
	G 13 100 390	Predné koleso nylon, protikorózne
	G 11 000 420	Predné koleso oceľ
L 022	G 63 000 330	Čap predného kolesa
	G 11 100 330	Čap predného kolesa, protikorózny
L 023	G 11 000 982	Poistný krúžok čapu kolesa
	G 11 100 982	Poistný krúžok čapu kolesa, protikorózny
L 024	G 11 000 350	Podložka predného kolesa
	G 11 100 350	Podložka predného kolesa, protikorózna
L 025	G 13 000 994	Kolík čapu predného kolesa
	G 13 100 994	Kolík čapu predného kolesa, protikorózny
L 026	G 11 000 440	Kryt kolesa
L 027	G 63 010 132	Madlo oja

PODVOZOK, EXPLOZÍVNÝ VÝKRES

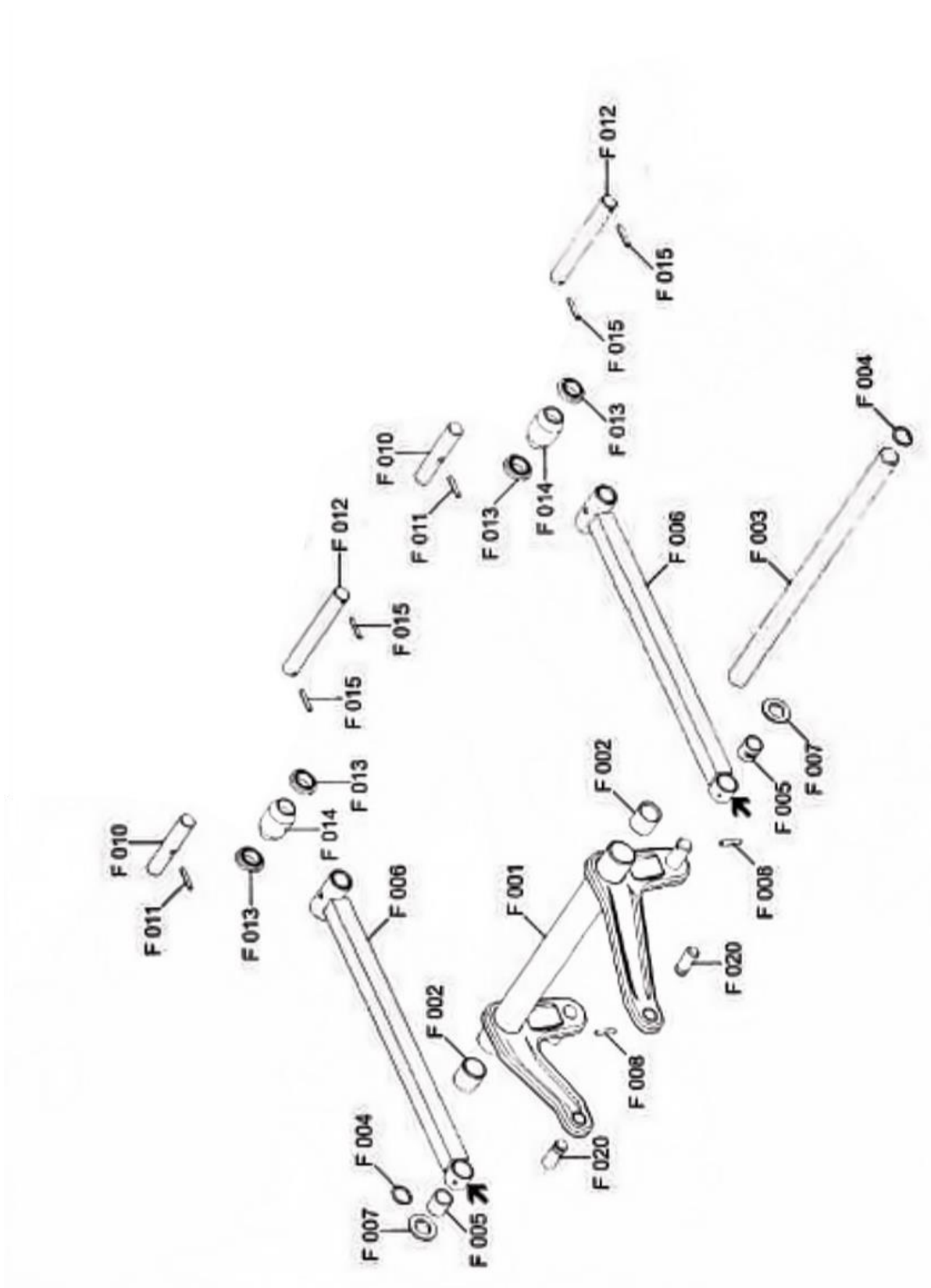

Podvozok:		
Obr. č.:	Obj. číslo:	Popis:
F 001	G 63 012 300	Rameno komplet, pre šírku vozíka 450 mm
	G 63 112 300	Rameno komplet, pre šírku vozíka 450 mm, protikorózne
	G 63 014 300	Rameno komplet, pre šírku vozíka 520 mm
	G 63 114 300	Rameno komplet, pre šírku vozíka 520 mm, protikorózne
	G 63 011 300	Rameno komplet, pre šírku vozíka 680 mm
	G 63 111 300	Rameno komplet, pre šírku vozíka 680 mm, protikorózne
F 002	G 63 010 315	Puzdro ramena
F 003	G 63 012 320	Čap ramena, Ø25 mm, s poistným krúžkom, pre šírku vozíka 450 mm
	G 63 112 320	Čap ramena, Ø25 mm, s kolíkom, pre šírku vozíka 450 mm, protikorózný
	G 63 014 320	Čap ramena, Ø25 mm, s poistným krúžkom, pre šírku vozíka 520 mm
	G 63 114 320	Čap ramena, Ø25 mm, s kolíkom, pre šírku vozíka 520 mm, protikorózný
	G 63 011 320	Čap ramena, Ø25 mm, s poistným krúžkom, pre šírku vozíka 680 mm
	G 63 111 320	Čap ramena, Ø25 mm, s kolíkom, pre šírku vozíka 680 mm, protikorózný
F 004	G 19 000 725	Poistný krúžok čapu ramena
bez obr.	G 11 100 991	Kolík čapu ramena, protikorózný
F 005	G 11 010 420	Puzdro oka vpredu
F 006	G 11 010 440	Tiahlo komplet, pre dĺžku lyží 810 mm
	G 11 110 440	Tiahlo komplet, pre dĺžku lyží 810 mm, protikorózne
	G 11 010 445	Tiahlo komplet, pre dĺžku lyží 910 mm
	G 11 110 445	Tiahlo komplet, pre dĺžku lyží 910 mm, protikorózne
	G 11 010 450	Tiahlo komplet, pre dĺžku lyží 1000 mm
	G 11 110 450	Tiahlo komplet, pre dĺžku lyží 1000 mm, protikorózne
	G 11 010 460	Tiahlo komplet, pre dĺžku lyží 1150 mm
	G 11 110 460	Tiahlo komplet, pre dĺžku lyží 1150 mm, protikorózne
	G 11 010 470	Tiahlo komplet, pre dĺžku lyží 1220 mm
	G 11 110 470	Tiahlo komplet, pre dĺžku lyží 1220 mm, protikorózne
	G 11 010 480	Tiahlo komplet, pre dĺžku lyží 1500 mm
	G 11 110 480	Tiahlo komplet, pre dĺžku lyží 1500 mm, protikorózne
	G 11 010 490	Tiahlo komplet, pre dĺžku lyží 1800 mm
	G 11 110 490	Tiahlo komplet, pre dĺžku lyží 1800 mm, protikorózne
F 007	G 11 010 550	Podložka
	G 11 110 550	Podložka, protikorózna
F 008	G 11 000 991	Kolík tiahla
	G 11 100 991	Kolík tiahla, protikorózný
F 010	G 11 011 530	Čap tiahla pre 4-cestný paletový vozík
F 011	G 11 000 991	Kolík čapu tiahla
	G 11 100 991	Kolík čapu tiahla, protikorózný
F 012	G 11 011 540	Čap násobiča pre 4-cestný paletový vozík
F 013	G 11 110 660	Medzkladka pre 4-cestný paletový vozík
F 014	G 13 010 665	Podlahová kladka
F 015	G 11 000 991	Kolík čapu násobiča
	G 11 100 991	Kolík čapu násobiča, protikorózný
F 020	G 13 010 890	Čap ramena
	G 13 110 890	Čap ramena, protikorózný

PRIEČNY POJAZD PRE 4-CESTNÝ PALETOVÝ VOZÍK, VÝKRES

Obr. č.: 000

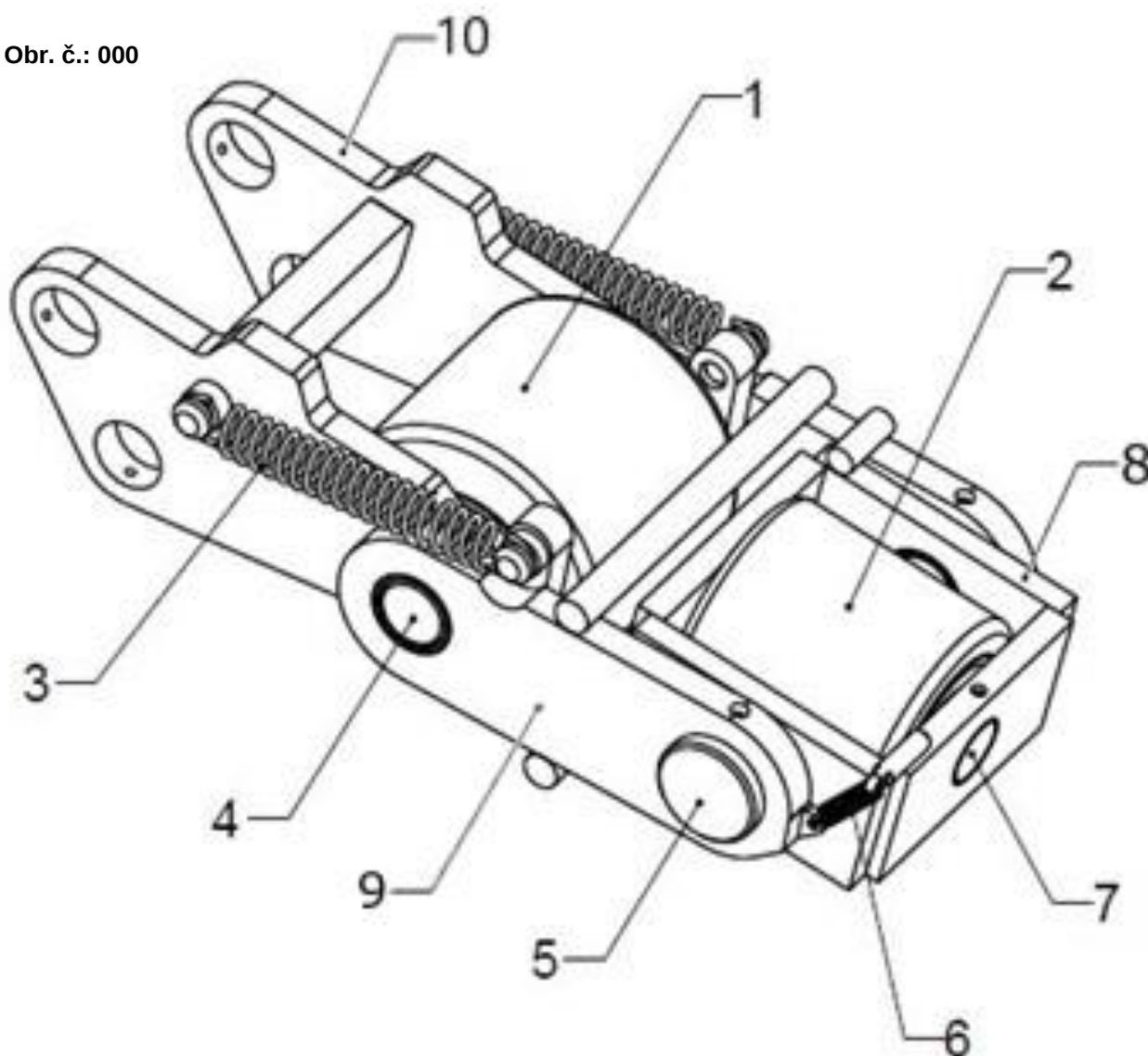

Priečny pojazd pre 4-cestný paletový vozík

Obr. č.:	Obj. číslo:	Popis:
000	G 11 020 520	Priečny pojazd komplet pre 4-cestný paletový vozík
001	G 11 010 740	Tandemové koliesko, polyuretán na oceľovom jadre
002	G 11 010 701	Priečne koliesko, nylon
003	G 11 000 998	Pružina
004	G 11 010 560	Čap tandemového kolieska
005	G 11 111 455	Čap kľietky priečného kolieska
006	G 11 010 652	Pružina
007	G 11 000 995	Čap priečného kolieska
008	G 11 111 540	Kľietka priečného kolieska
009	G 11 111 530	Rameno
010	G 11 111 520	Násobič

HYDRAULIKA, EXPLOZÍVNY VÝKRES

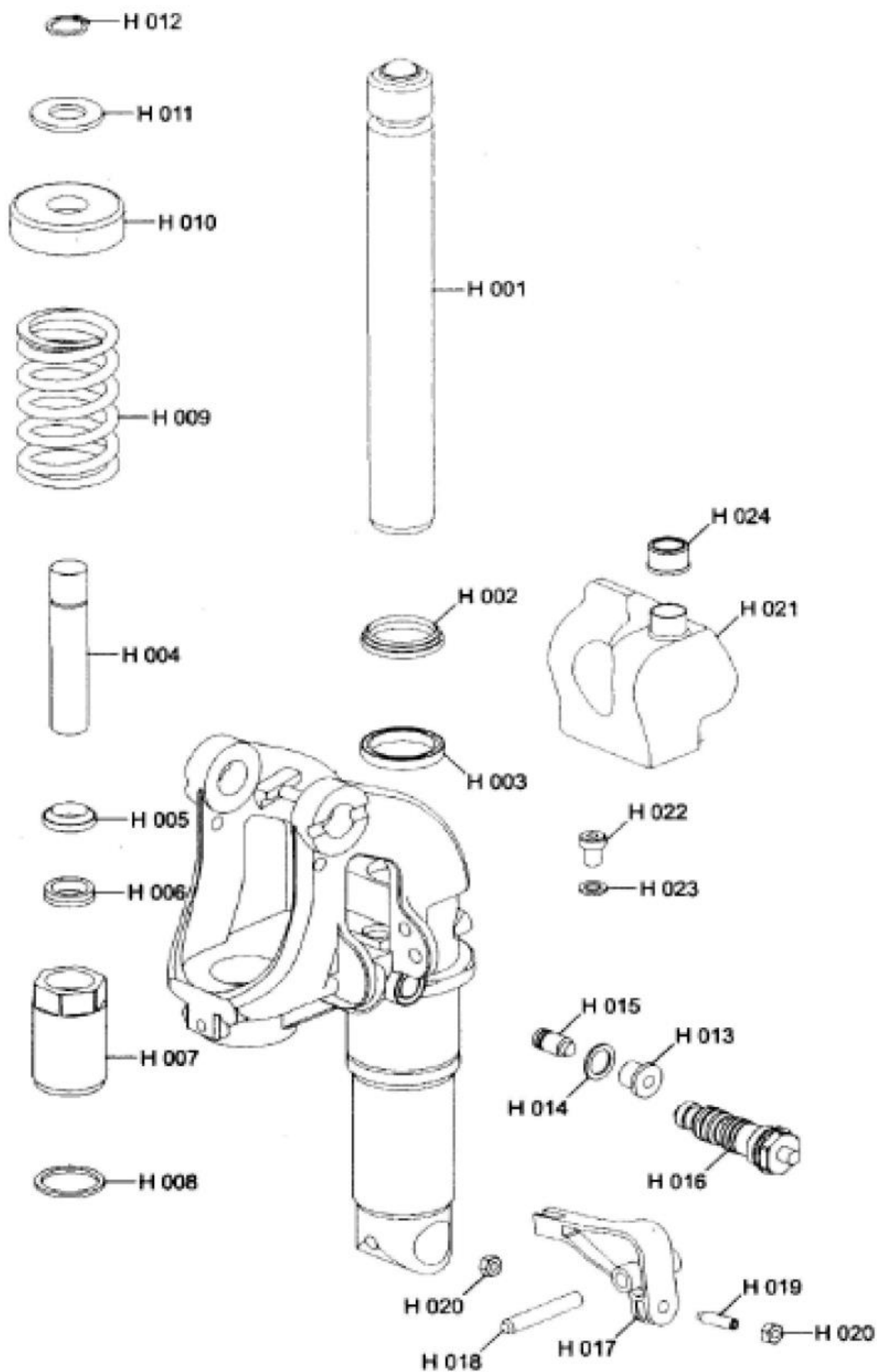

Hydraulika:		
Obr. č.:	Obj. číslo:	Popis:
H 001	G 63 020 010	Piest
H 002	G 63 020 120	Gufero
H 003	G 03 020 030	Krúžok
H 004	G 63 020 190	Plunžer
H 005	G 03 020 201	Gufero
H 006	G 03 020 203	Krúžok
H 007	G 63 020 160	Namontovateľný valec, štandard
H 008	G 63 020 162	Tesnenie
H 009	G 63 020 170	Pružina plunžra
H 010	G 13 020 150	Ochranný kryt
H 011	G 63 020 260	Podložka
H 012	G 63 020 250	Poistný krúžok
H 013	G 03 020 380	Uzatváracia skrutka
H 014	G 03 020 390	Tesnenie
H 015	G 63 020 320	Poistný ventil
H 016	G 03 020 383	Ovládací ventil
H 017	G 63 020 480	Spúšťacia páčka
H 018	G 13 000 998	Kolík spúšťacej páčky
H 019	G 01 020 491	Kolík so závitom
H 020	G 01 020 500	Šesťhranná matica
H 021	G 63 020 125	Nádržka
H 022	G 63 020 135	Skrutka upevňujúca nádržku
H 023	G 63 020 136	Tesniaci krúžok skrutky upevňujúcej nádržku
H 024	G 63 020 130	Uzáver nádržky
*	G 63 020 600	Sada tesnení

* Tesnenie v sade G 63 020 600
1 x G 03 020 030
1 x G 03 020 201
1 x G 03 020 203
1 x G 03 020 390
1 x G 63 020 120
1 x G 63 020 136
1 x G 63 020 162

Upozornenie!

Pri výmene nádržky H 021 dotiahnite skrutku H 022 momentovým kľúčom najviac s momentom 6 Nm.

PREVÁDZKOVÁ A PARKOVACIA BRZDA, EXPLOZÍVNY VÝKRES

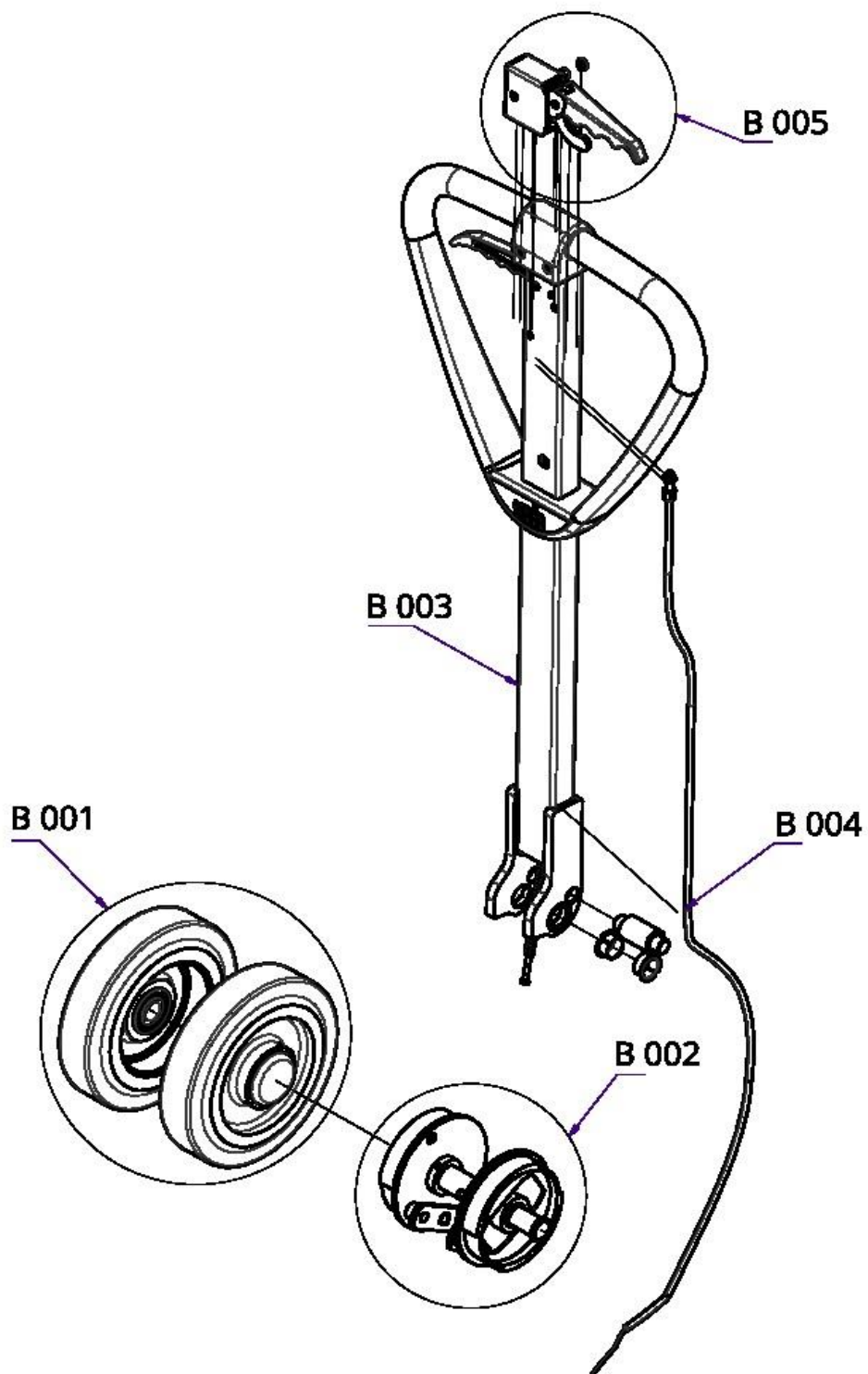

Prevádzková a parkovacia brzda:

Obr. č.:	Obj. číslo:	Popis:
B 001	G 23 007 360E	2x predné kolesa pre vozík s brzdou, Guma
	G 13 007 405E	2x predné kolesa pre vozík s brzdou, Polyuretán
B 002	G 63 007 700E	Brzda, komplet bez kolies
B 003	G 63 007 031	Oje s brzdou komplet
B 004	G 13 007 750	Bowden komplet pre brzdy
B 005	G 23 007 361	Páčka brzdy

Všetky ostatné pozície, ktoré nie sú uvedené, sa zhodujú so štandardným prevedením nízkozdvižného vozíka.

Upozornenie!

Pri objednávaní pozícií č. F 001 – F 006 riadenia je potrebné priniesť celý vozík späť do výrobného závodu!